

# Kitalpha

## Využití:

Svítlidla Kitalpha jsou vhodná pro městské i venkovské obydlené oblasti

## Přednosti :

- ✓ Robustní konstrukce ze slitiny hliníku
- ✓ Optická část – tvrzené sklo a polycarbonát
- ✓ Vynikající světelně-technické parametry
- ✓ LED chipy Philips
- ✓ Stupeň krytí IP66
- ✓ Stupeň mechanické odolnosti IK08
- ✓ Pracovní teplota – 40 °C až + 50 °C
- ✓ CRI > 70
- ✓ Snadná údržba
- ✓ Vysoká účinnost
- ✓ Životnost vyšší než 100 tis hodin
- ✓ Záruka 5 let
- ✓ Přepětová ochrana 10 kV

<b>Krytí optické části</b>	IP66
<b>Krytí elektrické části</b>	IP66
<b>Odolnost proti nárazu</b>	IK08
<b>Napájecí napětí</b>	100-277V,50Hz



▪ Tmavě šedá

Rozměry - uchycení

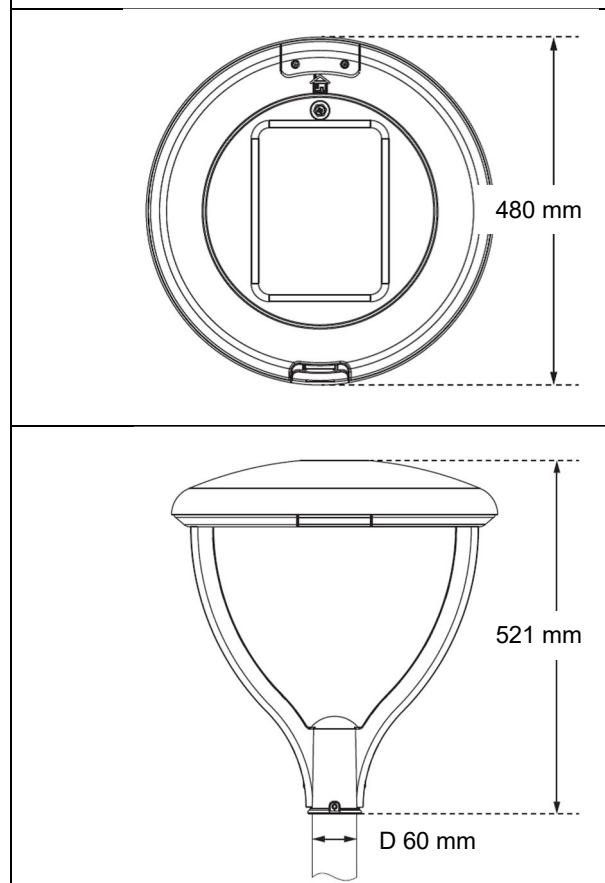

## Světelně-technické parametry

	<i>příkon</i>	<i>světelný tok</i>	<i>teplota chromatičnosti</i>	<i>předřadník</i>
<b>Kitalpha 27</b>	27W	3510 lm	3000/4000/5000/5700 K	Meanwell

Svítilno Kitalpha 27 je vhodné pro výšky 4-6 metrů.

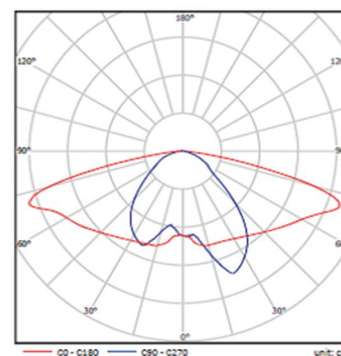

Kód optiky: Type II, střední

## Montáž svítidla

Svítilno je určeno pro montáž na stožáry s maximálním průměrem horní části stožáru 60 mm. Na horní části svítidla je umístěna značka pro nasměrování světelného toku směrem do komunikace.

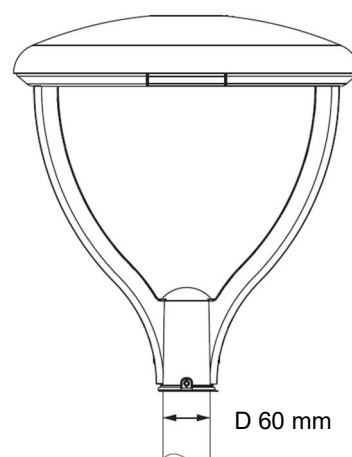

## Technické parametry

	<i>hmotnost</i>	<i>rozměry balení</i>	<i>barva těla</i>
<b>Kitalpha 27</b>	7,5 kg	495x495x170 mm	tmavá šedá

## Technický popis svítidla

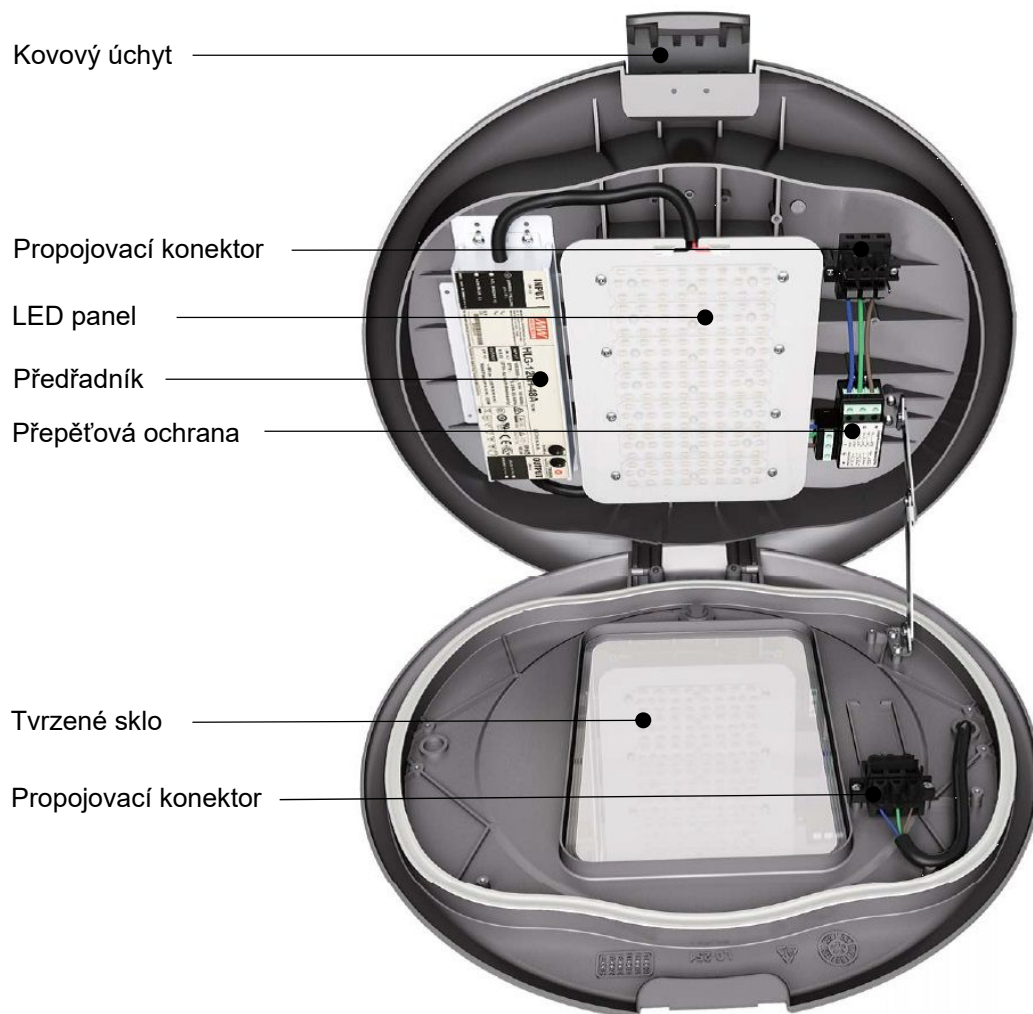

Elron Elektro s.r.o.  
Milady Horákové 2760  
272 01 Kladno  
[www.elron.cz](http://www.elron.cz)  
[elron@elron.cz](mailto:elron@elron.cz)  
+ 420 312 662 427